

**이동 및 전도 방지 시스템**



**제품의 특징**

- 전도방지 내진 스토퍼
- 재질 : Steel Plate(도장) 외
- 소방펌프용 내진 스토퍼로 사용
- 펌프 내진 스토퍼는 장비 상세사양에 의해 선정

**제품 사양**

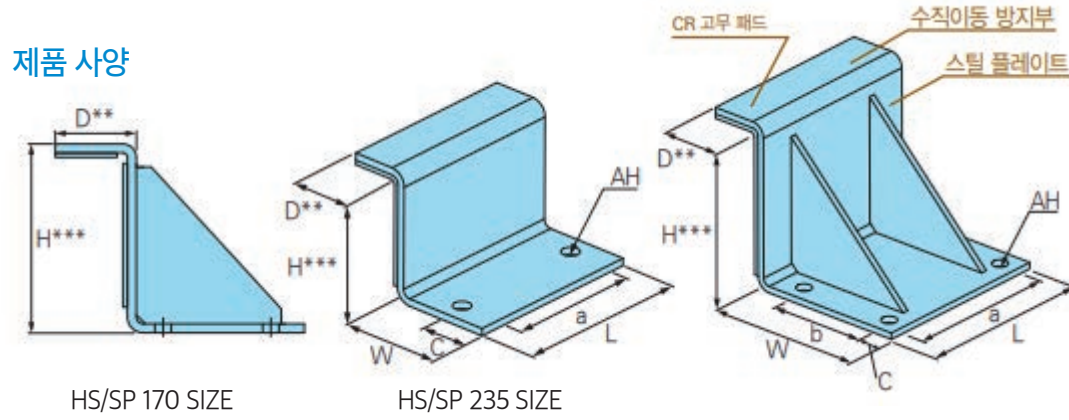

**지진분리이음**



**제품의 특징**

- 형식 : 고정식
- 종류 : 강관용과 스텐레스관용
- 본체 및 관부속 재질 :
  - 강관용은 닥타일 GCD450
  - 스텐레스관용은 STS304
- 규격 : 32 - 200mm
- 최대 압력 : 365psi / 2517kPa / 25bar

준공 내진설계도면  
인허가 내진설계도면  
내진입찰 견적  
내진시공 견적  
현장 샘플시공 무료

# 내진설비

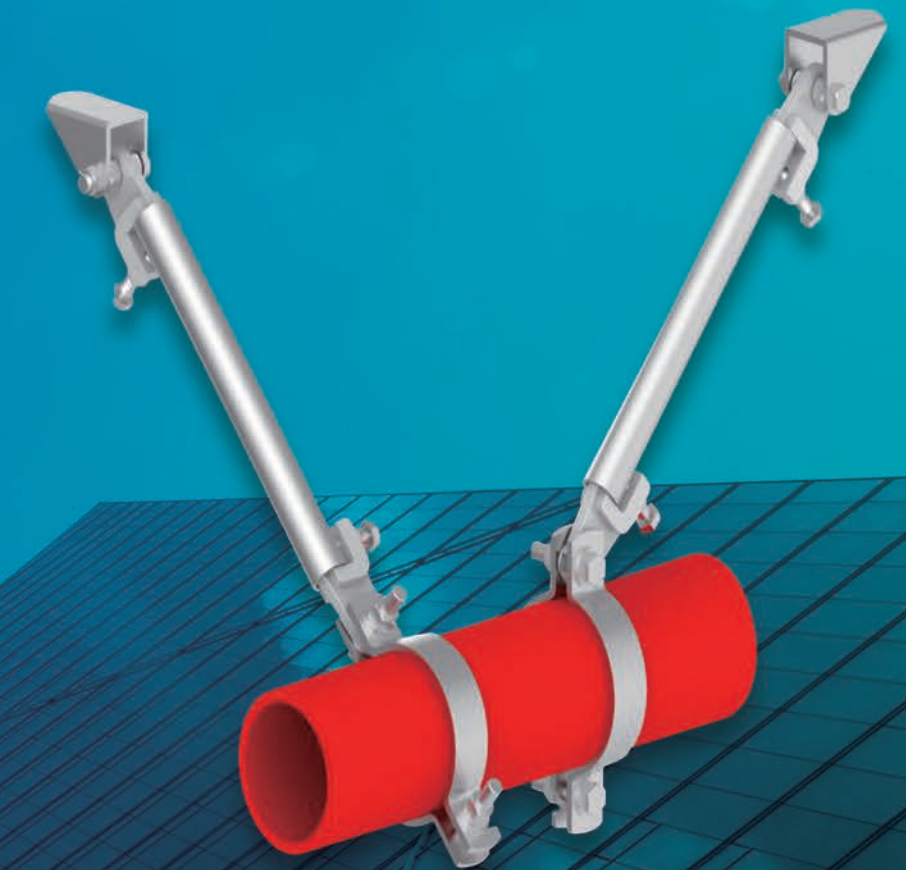

내진설계 적용 대상[건축법 시행령] 제 32조에 따른 확인대상(2018년 12월 4일부터 적용)  
Ex) 2층 이상, 연면적 200m<sup>2</sup> 이상인 건축물, 높이 13미터 이상인 건축물, 처마높이가 9미터 이상인 건축물, 기동과 기동 사이 거리 10미터 이상인 건축물, 공동주택



**HS-X"** KFI KFI 인정 취득 제품



**제품의 특징**

- 부품명 : 배관연결장치
- 재질 : 탄소강
- 사용배관 사이즈 : 40A ~ 200A
- 횡방향 / 종방향 흔들림방지버팀대를 연결하는 장치
- HS-003과 연결하여 사용
- 한국소방산업기술원(KFI)의 인정

**HS-001, 002** KFI KFI 인정 취득 제품

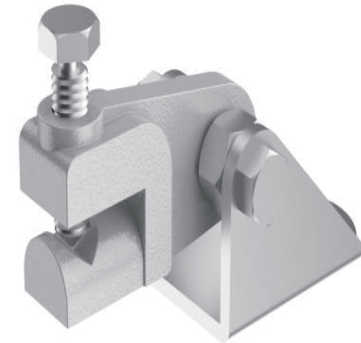

**제품의 특징**

- 부품명 : 건축물부착장치
- 재질 : 탄소강, 구상흑연주철
- 건축물부착장치 어댑터 및 콘크리트 설치
- HS-001과 HS-002를 연결하여 사용
- 한국소방산업기술원(KFI)의 인정

**횡방향 흔들림 방지 버팀대**

KFI KFI 인정 취득 제품



**제품의 특징**

- 횡방향 버팀대를 구성
- 재질 : Carbon Steel 외
- 사용배관 사이즈 : 40A ~ 200A
- 소방배관의 횡방향 흔들림방지버팀대 SET
- 한국소방산업기술원 (KFI)의 인정

**종방향 흔들림 방지 버팀대**

KFI KFI 인정 취득 제품



**제품의 특징**

- 종방향 버팀대를 구성
- 재질 : Carbon Steel 외
- 사용배관 사이즈 : 40A ~ 200A
- 소방배관의 종방향 흔들림방지버팀대 SET
- 한국소방산업기술원 (KFI)의 인정

**4방향 흔들림 방지 버팀대**

KFI KFI 인정 취득 제품



**제품의 특징**

- 횡종방향 버팀대와 구성품 동일
- 재질 : Carbon Steel 외
- 사용배관 사이즈 : 40A ~ 200A
- 소방배관의 횡종방향 흔들림방지버팀대 SET x 2
- 한국소방산업기술원(KFI)의 인정

**HS-828 빔용제품**

KFI KFI 인정 취득 제품



**제품의 특징**

- 부품명 : 건축물부착장치 어댑터
- 재질 : 구상흑연주철 외
- 강구조 부재의 수평 또는 수직 플랜지에 사용
- 한국소방산업기술원 (KFI)의 인정

30°	45°	60°	90°
설치 각도별 최대 수평 사용 하중 N(kgf)			
8963			

**HS-003** KFI KFI 인정 취득 제품

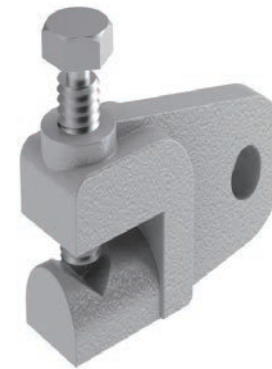

**제품의 특징**

- 부품명 : 배관연결장치 어댑터
- 재질 : 구상흑연주철
- 횡방향 / 종방향 흔들림방지버팀대를 연결하는 장치
- HS-X(50A ~ 200A)와 연결하여 사용
- 한국소방산업기술원(KFI)의 인정

**제품의 특징**

- 부품명 : HS-200 가지배관 어댑터
- 재질 : 스텐레스 외
- 강구조 부재의 수평 또는 수직 플랜지에 사용

규격	길이(mm)	허용하중(N)
M10	8~28.5	1112~2224

**제품 구성도** KFI KFI 인정 취득 제품

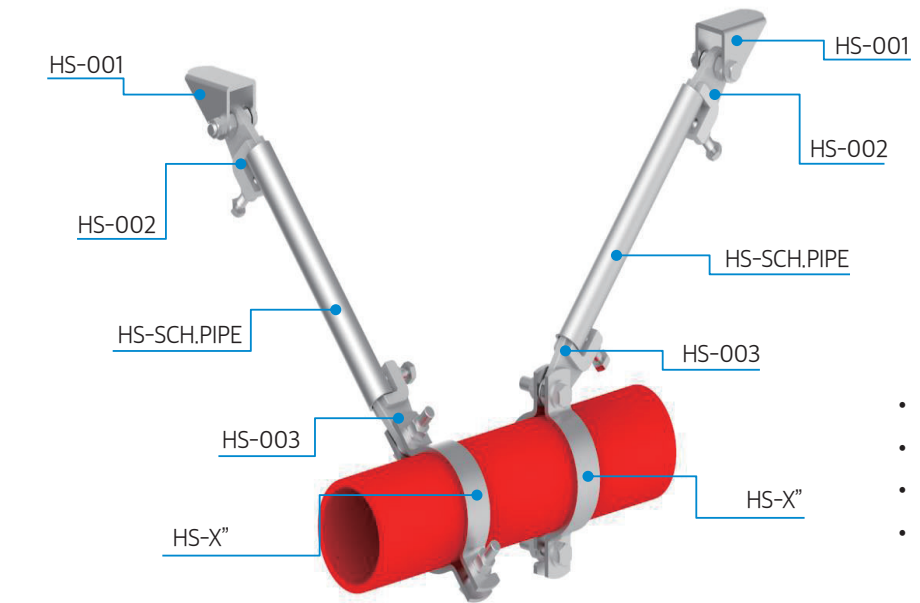

- HS-X" 배관연결장치
- HS-003 배관연결장치 어댑터
- HS-SCH.PIPE 지지대
- HS-001+HS-002 건축물 부착장치

**HS-75, HS-77 가지배관 흔들림 방지 고정대**

KFI KFI 인정 취득 제품



**제품 구성**



**제품의 특징**

- 재질 : Steel 외
- 사용배관 사이즈 : 25A ~ 50A
- 스프링쿨러 말단 가지배관 버팀대 SET

배관연결장치 HS-77

전산볼트

가지배관 부착장치 HS-75